

DIN 18534  
konform

Duschrinnen **Connect** von Dallmer und  
Bodenablaufpumpe Plancofix Connect von  
Pentair Jung Pumpen.

*Die Connect-Aktiventwässerung für  
bodengleiche Duschen  
bei nahezu jeder Modernisierung*

**DALLMER**

Entwässerungssysteme.  
Seit 1913

**DALLMER**

**PENTAIR**  
JUNG PUMPEN





Duschrinne CeraWall Connect von Dallmer  
mit Bodenablaufpumpe Plancifix Connect von  
Pentair Jung Pumpen

# Eine effektive Kooperation

## *Die Connect-Aktiventwässerung von Dallmer und Pentair Jung Pumpen*

Connect ist die Kooperation der beiden Entwässerungsspezialisten Dallmer und Pentair Jung Pumpen. Als Connect-Aktiventwässerung aufeinander abgestimmt, bieten die bewährte Technik der Bodenablaufpumpe Plancofix Connect von Pentair Jung Pumpen und das anerkannte Design der Connect-Duschrinnen von Dallmer eine Lösung, die Ihnen neue Möglichkeiten bei der Badmodernisierung eröffnet – inklusive Barrierefreiheit.

Mit der Connect-Aktiventwässerung können jetzt auch Bäder in Bestandsgebäuden und großen Wohnanlagen ohne großen Aufwand mit bodengleichen Duschen modernisiert werden. Denn anders als bisher kann das vorhandene Rohrleitungssystem genutzt werden.

Als modulare Komponenten der Connect-Aktiventwässerung werden die Bodenablaufpumpe Plancofix Connect von Pentair Jung Pumpen und die Duschrinnen Connect von Dallmer eigenständig vertrieben und sind im Sanitärfachgroßhandel separat erhältlich.

Um das Know-how beider Partner vollumfänglich zur Verfügung stellen zu können, erfolgen auch Support und Kundendienst für jede der beiden Systemkomponenten durch den jeweiligen Hersteller selbst.



Erfahren Sie jetzt mehr auf  
[dallmer.de/connect](http://dallmer.de/connect)



# Die **Connect-Aktiventwässerung** ermöglicht bodengleiche Duschen bei nahezu jeder Modernisierung



Das in die Jahre gekommene Bad mit erhöhter Duschwanne



## Herausforderung

Im Bereich der Badmodernisierung im Gebäudebestand ist es oft nicht möglich, bodengleiche Duschen mit Schwerkraftentwässerung zu installieren: Das nötige Gefälle für den Ablauf fehlt, da der Anschluss an die Fallleitung zu hoch in der Wand liegt.



## Planung

Die Bodenablaufpumpe Plancofix Connect von Pentair Jung Pumpen löst das Gefälle-Problem. Das Abwasser wird zuverlässig und extrem leise in die vorhandene Abwasserleitung gefördert. Passend zur innovativen Pumpe bietet Dallmer mit der neuen Connect-Serie zwölf verschiedene Design-Duschrinnen, die höchsten Ansprüchen gerecht werden.

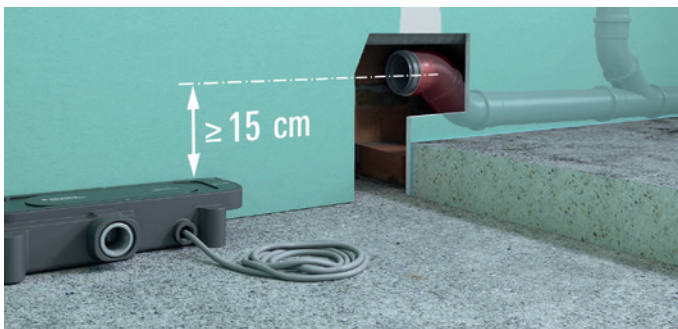

## Lösung

Die Connect-Aktiventwässerung kann ab einem Bodenaufbau von 75 mm eingesetzt werden und Höhenunterschiede von min. 15 cm bis max. 60 cm überwinden.

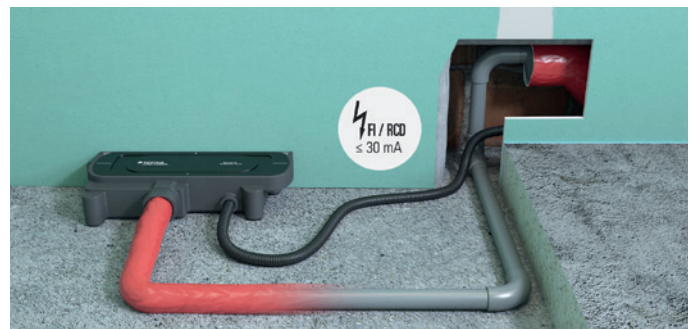

## Sicherheit

Der Plancofix Connect hat eine VDE-Zulassung. Anschluss an den mit min. 10 A (träge) und einem FI-Schutzschalter (30 mA) abgesicherten 230V-Stromkreis durch eine Elektrofachkraft.

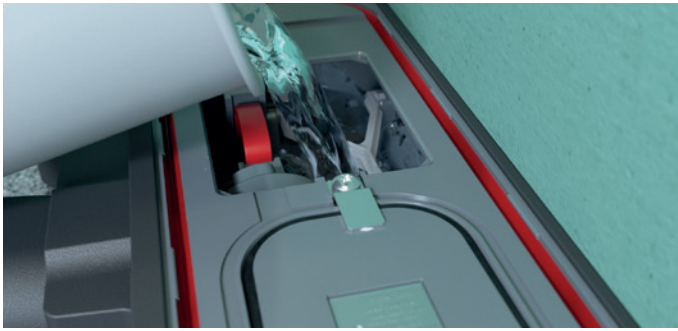

#### Funktion und Wartung

Alle Funktionselemente sind leicht zugänglich – für den ersten Test wie auch für die spätere Reinigung und Wartung im Betrieb.



#### Schallschutz nach DIN 4109

Schallentkoppelte Stellfüße vereinfachen die Höhenausrichtung und reduzieren zusammen mit der Schallschutz-Ummantelung die Betriebsgeräusche auf ca. 27 dB(A). Erfüllung der normalen Schallschutzanforderungen gemäß DIN 4109.

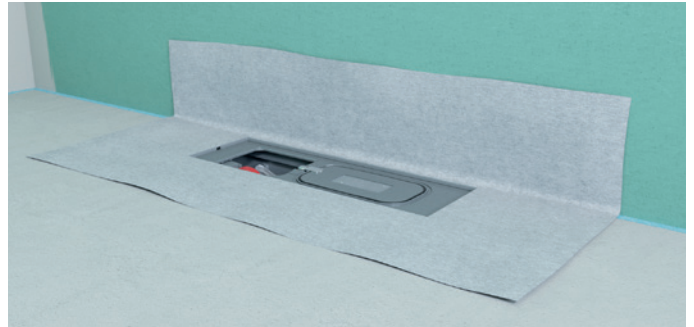

#### Abdichtung nach DIN 18534

Einfache Einbindung in die Verbundabdichtung gemäß DIN 18534 durch einklickbare Dichtmanschette. Faltenfrei separat verpackt für den Fliesenleger steht dem neuen Bad mit Duschrinne in bodengleicher, barrierefreier Dusche nichts mehr im Wege.



Das modernisierte Bad mit Duschrinne, hier abgebildet mit CeraWall Connect



# DALLMER

## Die Connect-Aktiventwässerung im Überblick

Connect-Duschrinnen von Dallmer:

Duschrinne CeraWall Connect:

nahezu unsichtbar durch Einbau direkt an der Wand



Edelstahl matt	Art.-Nr. 527455
schwarz matt	Art.-Nr. 527462
rotgold matt	Art.-Nr. 527479
messing matt	Art.-Nr. 527486



oder

Duschrinne CeraFloor Connect:

minimalistische Eleganz zum Einbau in der Fläche oder auch wandnah

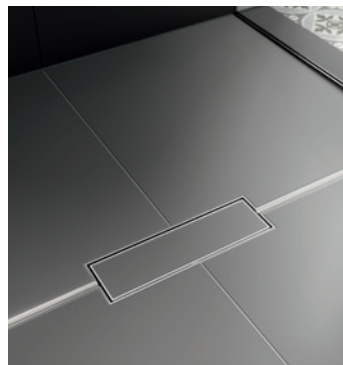

Edelstahl matt	Art.-Nr. 527493
schwarz matt	Art.-Nr. 527509
rotgold matt	Art.-Nr. 527516
messing matt	Art.-Nr. 527523



oder

Duschrinne CeraFrame Connect:

die kompakte Duschrinne für die Fläche

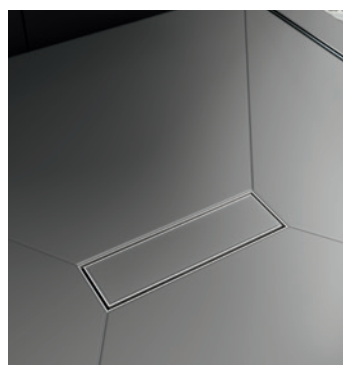

Edelstahl matt	Art.-Nr. 527530
schwarz matt	Art.-Nr. 527547
rotgold matt	Art.-Nr. 527554
messing matt	Art.-Nr. 527561



## Bodenablaufpumpe Plancofix Connect von Pentair Jung Pumpen:

### Ein Blick ins Innere

Dallmer und Pentair Jung Pumpen haben bei der Entwicklung des Plancofix Connect größten Wert auf Zuverlässigkeit, Sicherheit und leichten Zugang zu den Funktionselementen zur Reinigung und Wartung gelegt:

- Die Steuerung der Pumpe erfolgt durch einen wartungsfreien Schwimmer.
- Da der eingebaute Synchronmotor die Drehrichtung permanent wechselt, können sich auch lange Haare nicht im Laufrad verfangen, sie werden zuverlässig durch die Hydraulik entsorgt.
- VDE-Zulassung
- Großzügige Revisionsmöglichkeiten und praktisch angeordnete Komponenten

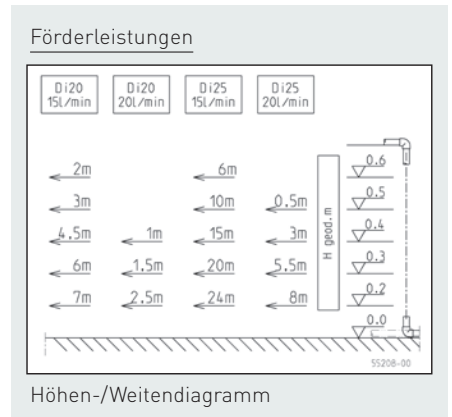

Förderhöhe H (m)	0,4	0,6
Fördermenge Q (l/min)	23,0	19,0



Flexible, faltenfreie und einklickbare Dichtmanschette zum sicheren Anschluss an Verbundabdichtungen gemäß DIN 18534

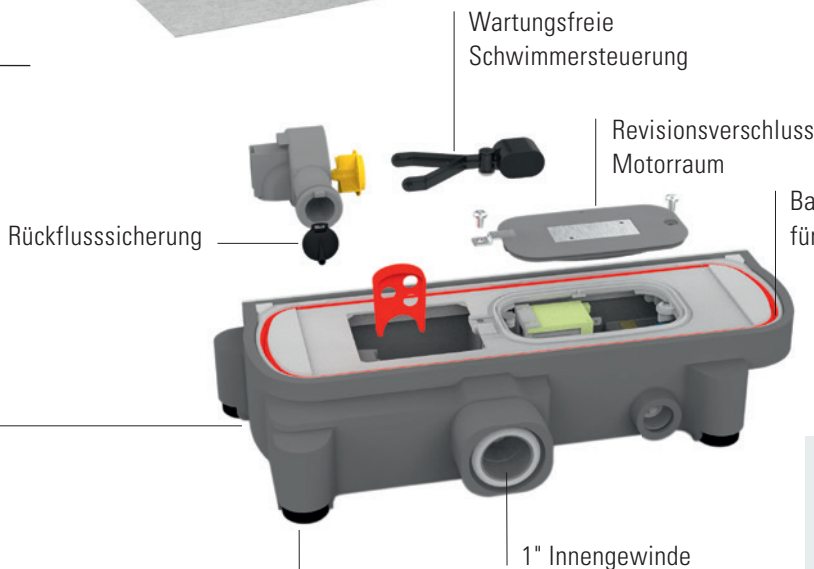

Schallschutz-Ummantelung für sehr leisen Betrieb: mit ca. 27 dB(A) Erfüllung der normalen Schallschutzanforderungen gemäß DIN 4109

Schallentkoppelte Stellfüße für einfache Höhenausrichtung

Technische Informationen

Gewicht	3,5 kg
DN	25
Abmessungen T x B x H	18,5 x 40,7 x 7,5 cm
P1	30 W
Spannung	1/N/PE-230 V
Lautstärke	ca. 27 dB(A)
H max	0,6 m
Q max	23 l/min

# Duschrinne CeraWall Connect



## CeraWall Connect fgt sich perfekt ein

Im schmalen Zwischenraum, der am bergang von der Duschrche zur Wand entsteht, ist diese Duschrinne nahezu unsichtbar in den Raum integriert.

75 mm

Bauhhe



Sehr leichte  
Reinigung



Lngenma anpassbar



Position in der Dusche

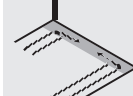

Keine Geflleschnitte

## Unsere Services fr Sie:



Das Montage-Video  
zu CeraWall Connect:  
[dallmer.com/montage](http://dallmer.com/montage)



## Materialvarianten

Edelstahl matt



PVD-beschichtet schwarz matt



PVD-beschichtet rotgold matt



PVD-beschichtet messing matt







1. Edelstahl-Profil mit befliessbarer Abdeckung
2. Hohlraumfreie Verlegung im Kleberbett
3. Abdichtung im Verbund
4. Selbstklebendes Sicherheitsband S 3 mit  
Edelstahl-Schnittschutzarmierung und Schallentkopplung
5. DallFlex-Dichtmanschette im Lieferumfang des Plancofix Connect

**⚠ Bitte beachten**

Komplettsystem Connect-Aktiventwässerung = Duschrinne CeraWall Connect von Dallmer + Bodenablaufpumpe Plancofix Connect (Pentair Jung Pumpen). Bitte separat im Sanitär-fachgroßhandel bestellen!

Technische Informationen

Bauhöhe mit Bodenablaufpumpe  
 Plancofix Connect: 75 mm  
 Förderhöhen: 15 – 60 cm  
 Förderleistungen: 19 – 23 l/min\*  
 Geeignet für Bodenbeläge  
 von 12 – 38 mm und Wandbeläge  
 von 12 – 38 mm inkl. Kleberbett].  
 Längen: 800 – 1500 mm, farbige Varianten  
 800 – 1200 mm, millimetergenau anpassbar

\* je nach Förderhöhe und Förderweite

Bestellhinweis:

Duschrinne CeraWall Connect von Dallmer

	Edelstahl matt	Art.-Nr. 527455
	schwarz matt	Art.-Nr. 527462
	rotgold matt	Art.-Nr. 527479
	messing matt	Art.-Nr. 527486



**DALLMER**

Bodenablaufpumpe Plancofix Connect von unserem Partner  
 Pentair Jung Pumpen, erhältlich im Sanitär-fachgroßhandel,  
 Art.-Nr. JP50319



**PENTAIR**  
 JUNG PUMPEN

# Duschrinne CeraFloor Connect



CeraFloor Connect überzeugt ästhetisch und technisch auf ganzer Linie

Die Abdeckung der minimalistisch-eleganten Duschrinne kann mit nahezu jeder Fliese bestückt werden. Damit eignet sie sich perfekt für individuelle Bad- und Spa-Konzepte.

75 mm

Bauhöhe



Sehr leichte  
Reinigung



Längenmaß anpassbar



Position in der Dusche



Keine Gefälleschnitte

Unsere Services für Sie:



Das Montage-Video  
zu CeraFloor Connect:  
[dallmer.com/montage](http://dallmer.com/montage)



## Materialvarianten

Edelstahl matt



PVD-beschichtet schwarz matt



PVD-beschichtet rotgold matt



PVD-beschichtet messing matt



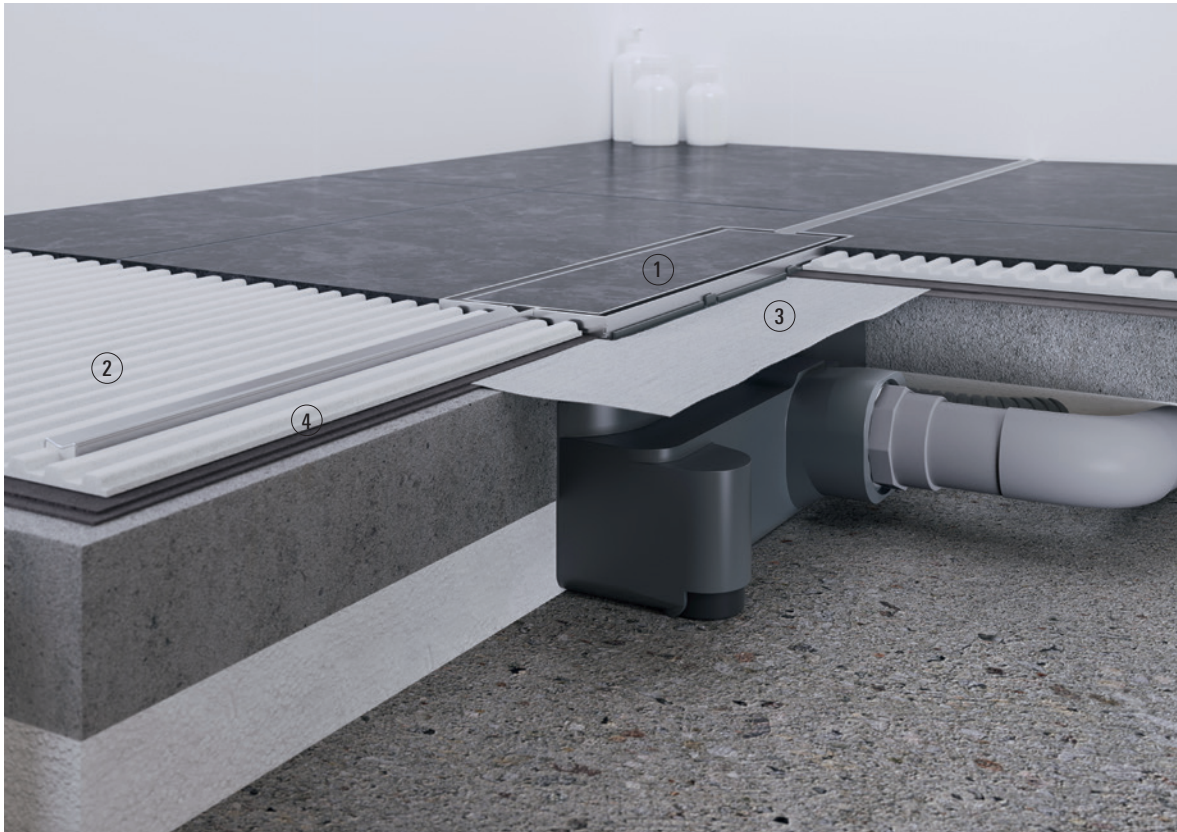

1. Edelstahl-Profil mit befliester Abdeckung
2. Hohlraumfreie Verlegung im Kleberbett
3. DallFlex-Dichtmanschette im Lieferumfang des Plancofix Connect
4. Abdichtung im Verbund

**⚠ Bitte beachten**

Komplettsystem Connect-Aktiventwässerung = Duschrinne CeraFloor Connect (Dallmer) + Bodenablaufpumpe Plancofix Connect (Pentair Jung Pumpen). Bitte separat im Sanitär-fachgroßhandel bestellen!

Technische Informationen

Bauhöhe mit Bodenablaufpumpe  
 Plancofix Connect: 75 mm  
 Förderhöhen: 15 – 60 cm  
 Förderleistungen: 19 – 23 l/min\*  
 Geeignet für Bodenbeläge  
 von 12 – 38 mm (inkl. Kleberbett).  
 Längen: 800 – 1500 mm,  
 millimetergenau anpassbar

\* je nach Förderhöhe und Förderweite

Bestellhinweis:

Duschrinne CeraFloor Connect von Dallmer

	Edelstahl matt	Art.-Nr. 527493
	schwarz matt	Art.-Nr. 527509
	rotgold matt	Art.-Nr. 527516
	messing matt	Art.-Nr. 527523



**DALLMER**

Bodenablaufpumpe Plancofix Connect von unserem Partner Pentair Jung Pumpen, erhältlich im Sanitär-fachgroßhandel, Art.-Nr. JP50319



**PENTAIR**  
JUNG PUMPEN



# Duschrinne CeraFrame Connect



## CeraFrame Connect – der richtige Rahmen für individuelle Gestaltung

Ein schmales Rechteck ist alles, was man von CeraFrame Individual sieht:  
Die kompakte Duschrinne komprimiert anspruchsvolle Technik auf  
kleinstem Raum – und bietet zahlreiche Möglichkeiten zur Individualisierung.

75 mm

Bauhöhe



Sehr leichte  
Reinigung

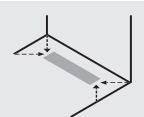

Vier-Gefälleschnitte

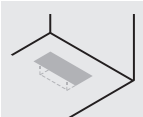

Position in der Dusche

## Unsere Services für Sie:



Das Montage-Video  
zu CeraFrame Connect:  
[dallmer.com/montage](http://dallmer.com/montage)



## Materialvarianten

Edelstahl matt



PVD-beschichtet schwarz matt



PVD-beschichtet rotgold matt



PVD-beschichtet messing matt





1. Befliesbarer Edelstahlrahmen
2. Fliesenkleber
3. DallFlex-Dichtmanschette im Lieferumfang des Plancofix Connect
4. Abdichtung im Verbund

**⚠ Bitte beachten**

Komplettsystem Connect-Aktiventwässerung = Duschrinne CeraFloor Connect (Dallmer) + Bodenablaufpumpe Plancofix Connect (Pentair Jung Pumpen). Bitte separat im Sanitär-fachgroßhandel bestellen!

Technische Informationen

Bauhöhe mit Bodenablaufpumpe  
 Plancofix Connect: 75 mm  
 Förderhöhen: 15 – 60 cm  
 Förderleistungen: 19 – 23 l/min\*  
 Geeignet für Bodenbeläge  
 von 12 – 38 mm inkl. Kleberbett].  
 Abmessungen: 300 x 90 mm

\* je nach Förderhöhe und Förderweite

Bestellhinweis:

Duschrinne CeraFrame Connect von Dallmer

- |   |                |                 |
|---|----------------|-----------------|
|  | Edelstahl matt | Art.-Nr. 527530 |
|  | schwarz matt   | Art.-Nr. 527547 |
|  | rotgold matt   | Art.-Nr. 527554 |
|  | messing matt   | Art.-Nr. 527561 |



**DALLMER**

Bodenablaufpumpe Plancofix Connect von unserem Partner Pentair Jung Pumpen, erhältlich im Sanitär-fachgroßhandel, Art.-Nr. JP50319



**PENTAIR**  
JUNG PUMPEN

# Duschrinnen CeraWall Connect

## DALLMER Duschrinne CeraWall Connect

zum Einbau mit Bodenablaufpumpe Plancofix Connect von Pentair Jung Pumpen.  
Ablaufprofil mit integriertem Quergefälle, flächenbündig in der Duschfläche installiert,  
Ablaufprofil mit integriertem Quergefälle, zum verdeckten Einbau am Übergang zwischen Wand und Boden, geeignet für Bodenbeläge von 12 – 32 mm und Wandbeläge 12 – 18 mm (inkl. Kleberbett), millimetergenau anpassbar auf Längen 1500 – 800 mm.

### AUSFÜHRUNG

- Abdeckung zum Befliesen mit individuellen Bodenbelägen
- selbstklebendes Sicherheitsband S 3 mit Schnittschutzarmierung aus Edelstahl zum Schutz der Flächenabdichtung und Schalldämmband zur Entkoppelung vom Baukörper
- Montagezubehör und Positionierhilfen
- Anreißschablone
- Bauschutzabdeckung

### MATERIAL

Edelstahl 1.4301

ARTIKEL	LÄNGE	ART. NR
Duschrinne CeraWall Connect	800-1500 mm	527455



Duschrinne CeraWall Connect

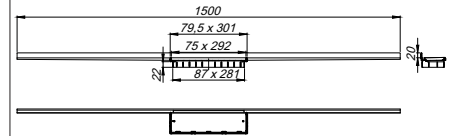

## DALLMER Duschrinne CeraWall Connect schwarz matt

zum Einbau mit Bodenablaufpumpe Plancofix Connect von Pentair Jung Pumpen.  
Ablaufprofil mit integriertem Quergefälle, flächenbündig in der Duschfläche installiert,  
Ablaufprofil mit integriertem Quergefälle, zum verdeckten Einbau am Übergang zwischen Wand und Boden, geeignet für Bodenbeläge von 12 – 32 mm und Wandbeläge 12 – 18 mm (inkl. Kleberbett), millimetergenau anpassbar auf Längen 1500 – 800 mm.

### AUSFÜHRUNG

- Abdeckung zum Befliesen mit individuellen Bodenbelägen
- selbstklebendes Sicherheitsband S 3 mit Schnittschutzarmierung aus Edelstahl zum Schutz der Flächenabdichtung und Schalldämmband zur Entkoppelung vom Baukörper
- Montagezubehör und Positionierhilfen
- Anreißschablone
- Bauschutzabdeckung

### MATERIAL

Edelstahl 1.4301, farbig PVD-beschichtet schwarz matt

ARTIKEL	LÄNGE	ART. NR
Duschrinne CeraWall Connect schwarz matt	800-1200 mm	527462



Duschrinne CeraWall Connect schwarz matt

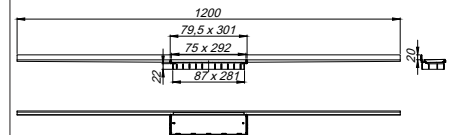

### Bestellhinweis:

Komplettsystem Connect Aktiventwässerung =  
Duschrinne CeraWall Connect (Dallmer) + Boden-  
ablaufpumpe Plancofix Connect (Pentair Jung Pumpen).  
Bitte separat im Sanitärfachgroßhandel  
bestellen!



Plancofix Connect ART-NR: JP 50319

Aufgrund der technologischen Fertigungsmöglichkeiten, der Beschaffenheit des Vormaterials und der Lichtverhältnisse, können bei PVD-Oberflächen geringfügige Farbabweichungen vorhanden sein.



# Duschrinnen CeraWall Connect

## DALLMER Duschrinne CeraWall Connect rotgold matt

zum Einbau mit Bodenablaufpumpe Plancofix Connect von Pentair Jung Pumpen.  
Ablaufprofil mit integriertem Quergefälle, flächenbündig in der Duschfläche installiert,  
Ablaufprofil mit integriertem Quergefälle, zum verdeckten Einbau am Übergang zwischen Wand  
und Boden, geeignet für Bodenbeläge von 12 – 32 mm und Wandbeläge 12 – 18 mm  
(inkl. Kleberbett), millimetergenau anpassbar auf Längen 1500 – 800 mm.

### AUSFÜHRUNG

- Abdeckung zum Befliesen mit individuellen Bodenbelägen
- selbstklebendes Sicherheitsband S 3 mit Schnittschutzarmierung aus Edelstahl zum Schutz der Flächenabdichtung und Schalldämmband zur Entkoppelung vom Baukörper
- Montagezubehör und Positionierhilfen
- Anreißschablone
- Bauschutzabdeckung

### MATERIAL

Edelstahl 1.4301, farbig PVD-beschichtet rotgold matt

ARTIKEL	LÄNGE	ART. NR
Duschrinne CeraWall Connect rotgold matt	800-1200 mm	527479



Duschrinne CeraWall Connect rotgold matt

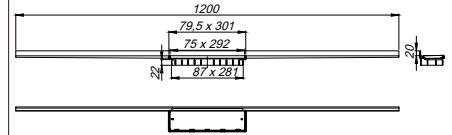

## DALLMER Duschrinne CeraWall Connect messing matt

zum Einbau mit Bodenablaufpumpe Plancofix Connect von Pentair Jung Pumpen.  
Ablaufprofil mit integriertem Quergefälle, flächenbündig in der Duschfläche installiert,  
Ablaufprofil mit integriertem Quergefälle, zum verdeckten Einbau am Übergang zwischen Wand  
und Boden, geeignet für Bodenbeläge von 12 – 32 mm und Wandbeläge 12 – 18 mm (inkl.  
Kleberbett), millimetergenau anpassbar auf Längen 1500 – 800 mm.

### AUSFÜHRUNG

- Abdeckung zum Befliesen mit individuellen Bodenbelägen
- selbstklebendes Sicherheitsband S 3 mit Schnittschutzarmierung aus Edelstahl zum Schutz der Flächenabdichtung und Schalldämmband zur Entkoppelung vom Baukörper
- Montagezubehör und Positionierhilfen
- Anreißschablone
- Bauschutzabdeckung

### MATERIAL

Edelstahl 1.4301, farbig PVD-beschichtet messing matt

ARTIKEL	LÄNGE	ART. NR
Duschrinne CeraWall Connect messing matt	800-1200 mm	527486



Duschrinne CeraWall Connect messing matt

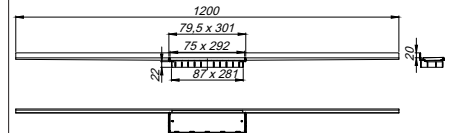

### Bestellhinweis:

Komplettsystem Connect Aktiventwässerung =  
Duschrinne CeraWall Connect (Dallmer) + Boden-  
ablaufpumpe Plancofix Connect (Pentair Jung Pumpen).  
Bitte separat im Sanitärfachgroßhandel  
bestellen!



Plancofix Connect ART-NR: JP 50319

Aufgrund der technologischen Fertigungsmöglichkeiten, der Beschaffenheit des Vormaterials und der Lichtverhältnisse, können bei PVD-Oberflächen geringfügige Farbabweichungen vorhanden sein.

# Duschrinnen CeraFloor Connect

## DALLMER Duschrinne CeraFloor Connect

zum Einbau mit Bodenablaufpumpe Plancofix Connect von Pentair Jung Pumpen.  
Ablaufprofil mit integriertem Quergefälle, flächenbündig in der Duschfläche installiert,  
geeignet für Bodenbeläge von 12 – 32 mm (inkl. Kleberbett), millimetergenau anpassbar auf  
Längen 1500 – 800 mm.

### AUSFÜHRUNG

- Abdeckung zum Befliesen mit individuellen Bodenbelägen
- Montagezubehör und Positionierhilfen
- Bauschutzabdeckung

### MATERIAL

Edelstahl 1.4301, Belastungsklasse K 3 (300 kg)

ARTIKEL	LÄNGE	ART. NR
Duschrinne CeraFloor Connect Edelstahl matt	800-1500 mm	527493



Duschrinne CeraFloor Connect

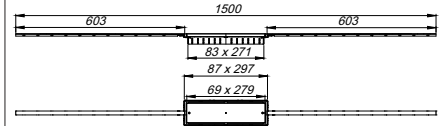

## DALLMER Duschrinne CeraFloor Connect schwarz matt

zum Einbau mit Bodenablaufpumpe Plancofix Connect von Pentair Jung Pumpen.  
Ablaufprofil mit integriertem Quergefälle, flächenbündig in der Duschfläche installiert,  
geeignet für Bodenbeläge von 12 – 32 mm (inkl. Kleberbett), millimetergenau anpassbar auf  
Längen 1500 – 800 mm.

### AUSFÜHRUNG

- Abdeckung zum Befliesen mit individuellen Bodenbelägen
- Montagezubehör und Positionierhilfen
- Bauschutzabdeckung

### MATERIAL

Edelstahl 1.4301, Belastungsklasse K 3 (300 kg), farbig PVD-beschichtet schwarz matt

ARTIKEL	LÄNGE	ART. NR
Duschrinne CeraFloor Connect schwarz matt	800-1500 mm	527509



Duschrinne CeraFloor Connect  
schwarz matt

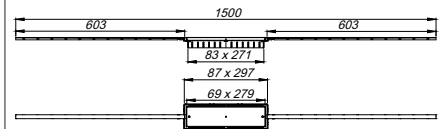

### Bestellhinweis:

Komplettsystem Connect Aktiventwässerung =  
Duschrinne CeraFloor Connect (Dallmer) + Boden-  
ablaufpumpe Plancofix Connect (Pentair Jung Pumpen).  
Bitte separat im Sanitärfachgroßhandel  
bestellen!



Plancofix Connect ART-NR: JP 50319

Aufgrund der technologischen Fertigungsmöglichkeiten, der Beschaffenheit des Vormaterials und der Lichtverhältnisse, können bei PVD-Oberflächen geringfügige Farbabweichungen vorhanden sein.

# Duschrinnen CeraFloor Connect

## DALLMER Duschrinne CeraFloor Connect rotgold matt

zum Einbau mit Bodenablaufpumpe Plancofix Connect von Pentair Jung Pumpen.  
Ablaufprofil mit integriertem Quergefälle, flächenbündig in der Duschrinne installiert,  
geeignet für Bodenbeläge von 12 – 32 mm (inkl. Kleberbett), millimetergenau anpassbar auf  
Längen 1500 – 800 mm.

### AUSFÜHRUNG

- Abdeckung zum Befliesen mit individuellen Bodenbelägen
- Montagezubehör und Positionierhilfen
- Bauschutzabdeckung

### MATERIAL

Edelstahl 1.4301, Belastungsklasse K 3 (300 kg), farbig PVD-beschichtet rotgold matt

ARTIKEL	LÄNGE	ART. NR
Duschrinne CeraFloor Connect rotgold matt	800-1500 mm	527516

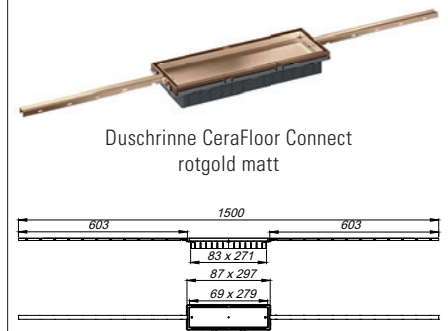

## DALLMER Duschrinne CeraFloor Connect messing matt

zum Einbau mit Bodenablaufpumpe Plancofix Connect von Pentair Jung Pumpen.  
Ablaufprofil mit integriertem Quergefälle, flächenbündig in der Duschrinne installiert,  
geeignet für Bodenbeläge von 12 – 32 mm (inkl. Kleberbett), millimetergenau anpassbar auf  
Längen 1500 – 800 mm.

### AUSFÜHRUNG

- Abdeckung zum Befliesen mit individuellen Bodenbelägen
- Montagezubehör und Positionierhilfen
- Bauschutzabdeckung

### MATERIAL

Edelstahl 1.4301, Belastungsklasse K 3 (300 kg), farbig PVD-beschichtet messing matt

ARTIKEL	LÄNGE	ART. NR
Duschrinne CeraFloor Connect messing matt	800-1500 mm	527523

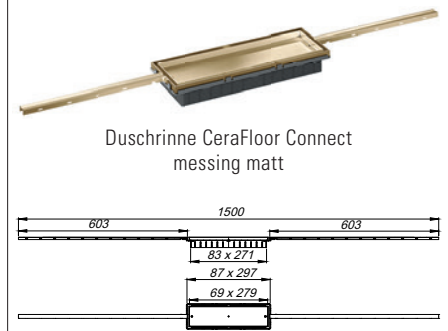

### Bestellhinweis:

Komplettsystem Connect Aktiventwässerung =  
Duschrinne CeraFloor Connect (Dallmer) + Boden-  
ablaufpumpe Plancofix Connect (Pentair Jung Pumpen).  
Bitte separat im Sanitärfachgroßhandel  
bestellen!



Aufgrund der technologischen Fertigungsmöglichkeiten, der Beschaffenheit des Vormaterials und der Lichtverhältnisse, können bei PVD-Oberflächen geringfügige Farbabweichungen vorhanden sein.



# Duschrinnen CeraFrame Connect

## DALLMER Duschrinne CeraFrame Connect

zum Einbau mit Bodenablaufpumpe Plancofix Connect von Pentair Jung Pumpen.  
Geeignet für Bodenbeläge von 12 - 32 mm (inkl. Kleberbett), Rahmenverlängerung ABS,  
Rahmen Edelstahl 1.4301, 300 x 90 mm

### AUSFÜHRUNG

- Abdeckung zum Befliesen mit individuellen Bodenbelägen
- Montagezubehör und Positionierhilfen
- Bauschutzabdeckung

- ▶ **Duschrinne CeraFrame Connect**  
Edelstahl 1.4301, Belastungsklasse K 3 (300 kg)
- ▶ **Duschrinne CeraFrame Connect schwarz matt**  
Edelstahl 1.4301, farbig PVD-beschichtet schwarz matt, Belastungsklasse K 3 (300 kg)
- ▶ **Duschrinne CeraFrame Connect rotgold matt**  
Edelstahl 1.4301, farbig PVD-beschichtet rotgold matt, Belastungsklasse K 3 (300 kg)
- ▶ **Duschrinne CeraFrame Connect messing matt**  
Edelstahl 1.4301, farbig PVD-beschichtet messing matt, Belastungsklasse K 3 (300 kg)

ARTIKEL	ABMESSUNGEN	ART. NR
Duschrinne CeraFrame Connect	300 x 90 mm	527530
Duschrinne CeraFrame Connect schwarz matt	300 x 90 mm	527547
Duschrinne CeraFrame Connect rotgold matt	300 x 90 mm	527554
Duschrinne CeraFrame Connect messing matt	300 x 90 mm	527561



CeraFrame Connect



CeraFrame Connect schwarz matt



CeraFrame Connect rotgold matt



CeraFrame Connect messing matt

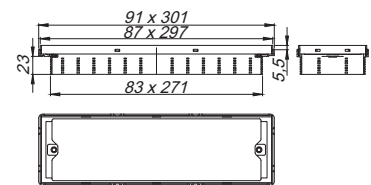

### Bestellhinweis:

Komplettsystem Connect Aktiventwässerung =  
Duschrinne CeraFrame Connect (Dallmer) + Boden-  
ablaufpumpe Plancofix Connect (Pentair Jung Pumpen).  
Bitte separat im Sanitärfachgroßhandel  
bestellen!



Plancofix Connect ART-NR: JP 50319

Aufgrund der technologischen Fertigungsmöglichkeiten, der Beschaffenheit des Vormaterials und der Lichtverhältnisse, können bei PVD-Oberflächen geringfügige Farbabweichungen vorhanden sein.



# Duschrinnen Connect, Zubehör

## DALLMER Abdeckung CeraWall Connect Design

Alternative Abdeckung zu Duschrinnen CeraWall Connect.  
Universell einsetzbares Edelstahl-Design (wird nicht befließt).

### MATERIAL

Edelstahl 1.4301 oder  
Edelstahl 1.4301, farbig PVD-beschichtet schwarz matt, rotgold matt oder messing matt

ARTIKEL	ART. NR
Abdeckung CeraWall Connect Design Edelstahl matt	527615
Abdeckung CeraWall Connect Design schwarz matt	527622
Abdeckung CeraWall Connect Design rotgold matt	527639
Abdeckung CeraWall Connect Design messing matt	527646



Abdeckung CeraWall Connect Design  
Edelstahl matt



Abdeckung CeraWall Connect Design  
schwarz matt



Abdeckung CeraWall Connect Design  
rotgold matt



Abdeckung CeraWall Connect Design  
messing matt

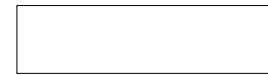
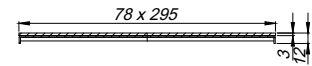

## DALLMER Abdeckung CeraFloor/CeraFrame Connect Design

Alternative Abdeckung zu Duschrinnen CeraFloor Connect und CeraFrame Connect.  
Universell einsetzbares Edelstahl-Design (wird nicht befließt).

### MATERIAL

Edelstahl 1.4301 oder  
Edelstahl 1.4301, farbig PVD-beschichtet schwarz matt, rotgold matt oder messing matt

ARTIKEL	ART. NR
Abdeckung CeraFloor/CeraFrame Connect Design Edelstahl matt	527691
Abdeckung CeraFloor/CeraFrame Connect Design schwarz matt	527707
Abdeckung CeraFloor/CeraFrame Connect Design rotgold matt	527714
Abdeckung CeraFloor/CeraFrame Connect Design messing matt	527721



Abdeckung CeraFloor/CeraFrame Connect Design  
Edelstahl matt



Abdeckung CeraFloor/CeraFrame Connect Design  
schwarz matt



Abdeckung CeraFloor/CeraFrame Connect Design  
rotgold matt



Abdeckung CeraFloor/CeraFrame Connect Design  
messing matt

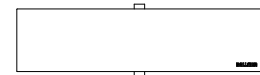
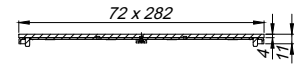





# Was wir sonst noch für Sie tun können

*Alles, was Sie bei Ihrer Arbeit unterstützt*





Die Ausschreibungstexte für Ihr nächstes Projekt sind fertig

In Zusammenarbeit mit unseren Partnern „ausschreiben.de“ und „heinze.de“ bieten wir Ihnen die Möglichkeit, schnell und benutzerfreundlich die Ausschreibungstexte unserer Produkte zusammenzustellen. Einfach kurz auf [dallmer.com/service](http://dallmer.com/service) vorbeischaun.

Immer für Sie da:  
der DALLMER Support

[support@dallmer.de](mailto:support@dallmer.de)  
+49 2932 9616 - 444

Montag bis Donnerstag: 7.15 bis 17.00 Uhr,  
Freitag: 7.15 bis 14.00 Uhr

-  DallmerVideos
-  [dallmer.official](https://www.facebook.com/dallmer.official)
-  [dallmer\\_official](https://www.pinterest.com/dallmer_official)
-  [dallmer\\_official](https://www.instagram.com/dallmer_official)
-  Dallmer WhatsApp-Service: +49 170 2801433



Download der Broschüre Plancofix Connect von Pentair Jung Pumpen unter [jung-pumpen.de/download](http://jung-pumpen.de/download)

Der Pentair Jung Pumpen Kundendienst

[kd.jp@pentair.com](mailto:kd.jp@pentair.com)  
+49 05204 17 - 17  
Montag bis Donnerstag: 7.15 bis 17.00 Uhr,  
Freitag: 7.15 bis 14.00 Uhr



STAND 11/2022

Dallmer GmbH + Co. KG  
Wiebelsheidestraße 25  
59757 Arnsberg  
Germany

T +49 2932 9616 - 0  
F +49 2932 9616 - 222  
E [info@dallmer.de](mailto:info@dallmer.de)  
W [dallmer.com](http://dallmer.com)